

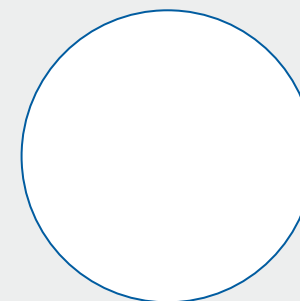

# CLADDING LIGNA SOFT P 9600 SHADOW P 9610

BARDAGE ▪ GEVELBEKLEDING  
FASSADVERKLEIDUNG ▪ SYSTEMY ELEWACYJNE



**EN** • Published work, Deceuninck - This document contains proprietary and confidential information, do not copy or disclose this information without the express written consent of Deceuninck. Deceuninck reserves the right to change this drawing and any associated documents. All rights reserved.

**FR** • Travail publié, Deceuninck - Ce document contient des informations exclusives et confidentielles. Ne copiez ni ne divulguez ces informations sans l'autorisation écrite expresse de Deceuninck. Deceuninck se réserve le droit de modifier ce dessin et tout document associé. Tous droits réservés.

**NL** • Gepubliceerd werk, Deceuninck - Dit document bevat vertrouwelijke informatie die eigendom is van Deceuninck. Deze informatie mag niet worden gekopieerd of openbaar gemaakt zonder de uitdrukkelijke schriftelijke toestemming van Deceuninck. Deceuninck behoudt zich het recht voor om deze tekening en alle bijbehorende documenten te wijzigen. Alle rechten voorbehouden.

**DE** • Veröffentlichtes Werk, Deceuninck – Dieses Dokument enthält geschützte und vertrauliche Informationen. Diese Informationen dürfen ohne die ausdrückliche schriftliche Zustimmung von Deceuninck nicht kopiert oder weitergegeben werden. Deceuninck behält sich das Recht vor, diese Zeichnung und alle zugehörigen Dokumente zu ändern. Alle Rechte vorbehalten.

**PL** • Ten dokument zawiera informacje zastrzeżone i poufne. Żadna część tej publikacji nie może być reprodukowana w całości ani w części w jakikolwiek sposób bez uprzedniej pisemnej zgody. Wszelkie prawa zastrzeżone.



**deceuninck**

Deceuninck nv | [www.deceuninck.com](http://www.deceuninck.com)

2025/10

**deceuninck**

**BUILDING PRODUCTS**

# STORAGE & TRANSPORT

STOCKAGE ET TRANSPORT • OPSLAG EN TRANSPORT • LANGERUNG UND TRANSPORT • PRZECHOWYWANIE I TRANSPORT

**EN** • For long-term storage, store the profiles in a dry, well-ventilated area away from direct exposure to sunlight. The profiles should be stacked horizontally (i.e. lying down) and supported at regular intervals of no more than 80cm. In addition, profiles should only be transported horizontally. Make sure that the profiles are lashed and protected during transport. Composite profiles slide easily over each other when stacked, which can cause marks and scratches on the profiles.

Storage at short notice (the time between delivery of the products to site and installation) is permitted provided the following instructions are followed. The profiles must be stacked horizontally (i.e. lying down) and supported at regular intervals of no more than 80cm. Protect the profiles with an opaque tarpaulin. Provide sufficient ventilation.

**FR** • Pour un stockage à long terme, stocker les profilés dans un endroit sec, ventilé et à l'abri des rayons de soleil. Les profilés doivent être empilés horizontalement (donc couchés) et soutenus à intervalles réguliers de 80cm maximum. De plus, le transport des profilés ne doit être effectué qu'horizontalement. Faites en sorte que les profilés soient arrimés et protégés pendant le transport. Les profilés composites glissent facilement les uns sur les autres lorsqu'ils sont superposés, ce qui risque de provoquer des traces et des rayures sur les profilés.

Le stockage à court délai (délai entre la livraison des produits sur site et l'installation) est autorisé sous réserve du respect des consignes ci-dessous. Les profilés doivent être empilés horizontalement (donc couchés) et soutenus à intervalles réguliers de 80cm maximum. Protégez les profilés avec une bâche opaque. Prévoyez suffisamment de ventilation.

**NL** • Stockeer de profielen bij langdurige stockage in een droge en geventileerde ruimte, niet rechtstreeks blootgesteld aan het zonlicht. De profielen moeten horizontaal (dus liggend) gestapeld worden, ondersteund op een maximale tussenafstand van 80cm. Ook het transport van profielen mag enkel horizontaal gebeuren. Zorg ervoor dat de profielen tijdens het transport vastgesjord en beschermd zijn. Composiet profielen schuiven gemakkelijk over elkaar wat krassen en bramen kan veroorzaken.

Korte stockage (tijd tussen leveren van de producten op de werf en installatie) is toegestaan mits naleven van onderstaande richtlijnen. De profielen moeten horizontaal (dus liggend) gestapeld worden, ondersteund op een maximale tussenafstand van 80cm. Gebruik een niet transparant zeil om de profielen te beschermen. Zorg wel voor voldoende verluchting.

**DE** • Für die langfristige Lagerung sind die Profile in einem trockenen, gut belüfteten Bereich fernab direkter Sonneneinstrahlung aufzubewahren. Die Profile sollten horizontal (d. h. liegend) gestapelt und in regelmäßigen Abständen von höchstens 80 cm abgestützt werden. Darüber hinaus dürfen Profile nur horizontal transportiert werden. Achten Sie darauf, dass die Profile während des Transports gesichert und geschützt sind. Verbundprofile gleiten beim Stapeln leicht übereinander, was zu Kratzern und Abdrücken auf den Profilen führen kann.

Eine kurzfristige Lagerung (die Zeitspanne zwischen der Anlieferung der Produkte zur Baustelle und der Montage) ist zulässig, sofern die folgenden Anweisungen beachtet werden: Die Profile müssen horizontal (d. h. liegend) gestapelt und in regelmäßigen Abständen von höchstens 80 cm abgestützt werden. Die Profile sind mit einer lichtundurchlässigen Plane abzudecken. Für ausreichende Belüftung ist zu sorgen.

**PL** • W przypadku długotrwałego magazynowania, profile należy przechowywać w suchym, dobrze wentylowanym miejscu, z dala od bezpośredniego działania promieni słonecznych. Profile powinny być ułożone poziomo (tj. w pozycji leżącej) i podparte w regularnych odstępach nie większych niż 80 cm. Ponadto profile powinny być transportowane wyłącznie w pozycji poziomej. Należy upewnić się, że profile są zabezpieczone podczas transportu przed przemieszczaniem się i uszkodzeniem. Profile kompozytowe łatwo przesuwiają się, gdy są ułożone jeden na drugim, co może powodować przetarcia na profilach.

Przechowywanie w krótkookresowe (czas między dostawą produktów na miejsce montażu a ich instalacją) jest dozwolone pod warunkiem przestrzegania poniższych instrukcji. Profile muszą być ułożone poziomo (tj. w pozycji leżącej) i podparte w regularnych odstępach nie większych niż 80 cm. Profile należy zabezpieczyć nieprzezroczystą plandeką i zapewnić im wystarczającą wentylację.

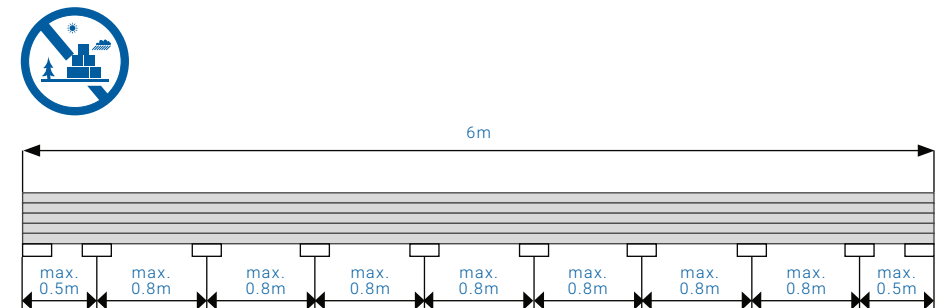

# PROFILE HANDLING

MANIPULATION PROFILS ▪ VERWERKEN PROFIELEN  
PROFILBEARBEITUNG ▪ POSTĘPOWANIE Z PROFILAMI

**EN** ▪ It is recommended to acclimatize the profiles for at least 24 hours before processing. Profiles should not be processed at temperatures below 0 °C and above 30 °C. Do not install the cladding near a heat source. Due to the production process, there may be imperfections at the ends of the profiles over ± 2 cm. The angle of the cut of the profiles may also differ slightly. For a perfect result, both ends of the profiles must be shortened.

**FR** ▪ Il est recommandé de laisser les profilés s'acclimater durant 24 heures avant de les installer. Les profilés ne doivent pas être traités à des températures inférieures à 0 °C et supérieures à 30 °C. Ne pas installer le bardage à côté d'une source de chaleur. Le processus de production peut entraîner la formation d'imperfections aux extrémités des profilés sur ± 2 cm. L'angle de coupe des profilés peut lui aussi afficher une différence minime. Pour un résultat parfait, il est recommandé de raccourcir les deux extrémités des profilés.

**NL** ▪ Het wordt aanbevolen de profielen minimaal 24 uur te acclimatiseren voor de verwerking. De verwerking van de profielen mag niet gebeuren bij een temperatuur van minder dan 0 °C en meer dan 30 °C. Installeer de gevelbekleding niet in de nabijheid van een warmtebron. Door het productieproces kunnen er onvolmaaktheden zijn aan de uiteinden van de profielen over ± 2 cm. Ook de hoek van de zaagsnede van de profielen kan licht afwijken. Voor een perfect resultaat moeten beide uiteinden van de profielen ingekort worden.

**DE** ▪ Es wird empfohlen, die Profile mindestens 24 Stunden vor der Verarbeitung zu akklimatisieren. Die Verarbeitung der Profile sollte nicht bei Temperaturen unter 0 °C oder über 30 °C erfolgen. Installieren Sie die Verkleidung nicht in der Nähe einer Wärmequelle. Aufgrund des Produktionsverfahrens kann es an den Enden der Profile zu Unregelmäßigkeiten von über ± 2 cm kommen. Auch der Schnittwinkel der Profile kann leicht abweichen. Für ein perfektes Ergebnis müssen beide Enden der Profile gekürzt werden.

**PL** ▪ Zaleca się aklimatyzację profili co najmniej 24 godziny przed montażem. Profili nie należy instalować w temperaturach poniżej 0 °C i powyżej 30 °C. Nie montuj paneli w pobliżu źródła ciepła. Ze względu na proces produkcyjny na końcach profili mogą występować nierówności o długości około 2 cm. Fabryczne docięcie profili może nie zapewniać kąta prostego. Dla poprawy estetyki należy skrócić i wyrównać oba końce profili.

# RECOMMENDED SAFETY EQUIPMENT

EQUIPEMENT DE SÉCURITÉ CONSEILLÉ ▪ AANBEVOLEN  
VEILIGHEIDSMATERIAAL ▪ EMPFOHLENE SICHERHEITSAUSRÜSTUNG  
ZALECANE WYPOSAŻENIE OCHRONNE



**EN** ▪ Gloves  
**FR** ▪ Gants  
**NL** ▪ handschoenen  
**DE** ▪ Handschuhe  
**PL** ▪ Rękawice



**EN** ▪ Safety glasses  
**FR** ▪ Lunettes de protection  
**NL** ▪ Veiligheidsbril  
**DE** ▪ Schutzbrille  
**PL** ▪ Okulary ochronne



**EN** ▪ Ear protection  
**FR** ▪ Protection auditive  
**NL** ▪ Gehoorbescherming  
**DE** ▪ Gehörschutz  
**PL** ▪ Ochrona słuchu

# TOOLS

OUTILS ▪ GEREEDSCHAP ▪ WERKZEUGE ▪ NARZĘDZIA



**EN** ▪ Saw  
**FR** ▪ Scie  
**NL** ▪ Zaag  
**DE** ▪ Säge  
**PL** ▪ Piła



**EN** ▪ Drill  
**FR** ▪ Perceuse  
**NL** ▪ Boor  
**DE** ▪ Bohrer  
**PL** ▪ Wiertarka



**EN** ▪ Screwdriver  
**FR** ▪ Tournevis  
**NL** ▪ Schroevendraaier  
**DE** ▪ Schraubenzieher  
**PL** ▪ Wkrętak



**EN** ▪ Measuring tool  
**FR** ▪ Outil de mesure  
**NL** ▪ Meetgereedschap  
**DE** ▪ Messwerkzeug  
**PL** ▪ Miarka



**EN** ▪ Level  
**FR** ▪ Niveau  
**NL** ▪ Waterpas  
**DE** ▪ Wasserwaage  
**PL** ▪ Poziomica

# OVERVIEW WALL CLADDING LIGNA SOFT

APERÇU • OVERZICHT • ÜBERSICHT • ELEMENTY SYSTEMU

## Cladding profile

Profilé de revêtement • Bekledingsprofiel • Verkleidungsprofil • Profil elewacyjny

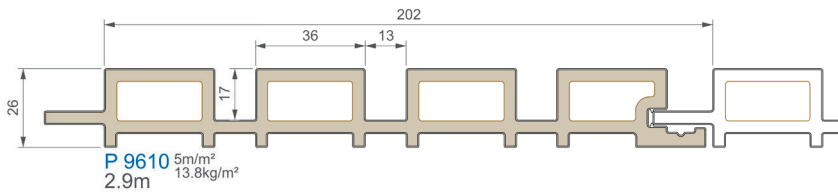

## Trim

Finition latérale • Zijafwerking  
Seitenabschluss • Wykończenie boczne

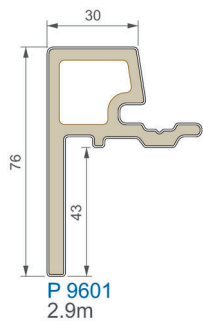

## Outer corner

Coin extérieur • Buitenhoek • Aussenecke  
Narożnik zewnętrzny

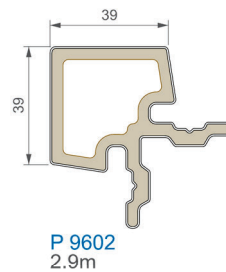

## Ventilation profile

Profilé de ventilation • Ventilatieprofiel  
Belüftungsprofil • Profil wentylacyjny

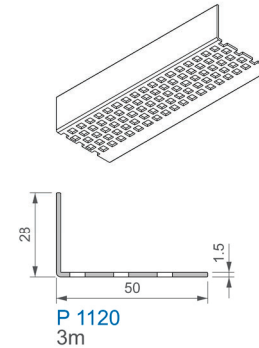

## Fixation

Fixation • Bevestiging • Befestigung  
Wkręt

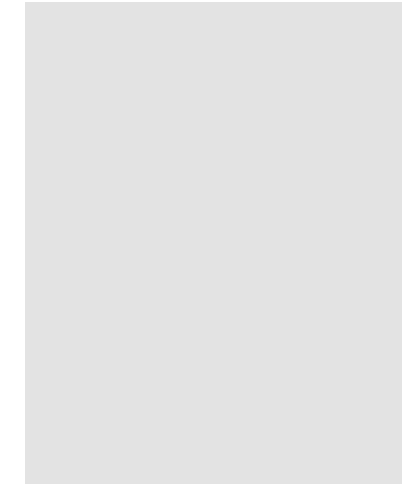

## Support profile

Profilé de support • Steunprofiel  
Trägerprofil • Profil nośny

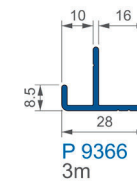

# OVERVIEW WALL CLADDING LIGNA SHADOW

APERÇU • OVERZICHT • ÜBERSICHT • ELEMENTY SYSTEMU

## Cladding profile

Profilé de revêtement • Bekledingsprofiel • Verkleidungsprofil • Profil elewacyjny

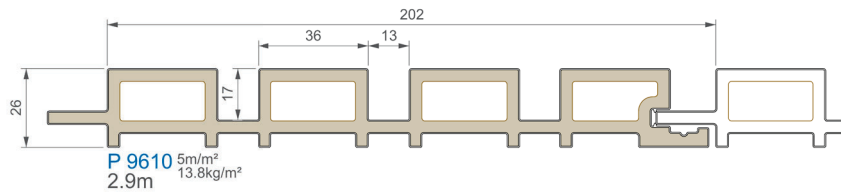

## Trim

Finition latérale • Zijafwerking  
Seitenabschluss • Wykończenie boczne

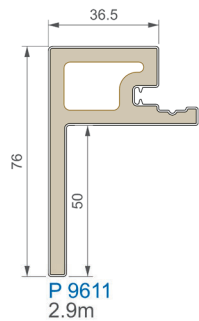

## Outer corner

Coin extérieur • Buitenhoek • Aussenecke  
Narożnik zewnętrzny

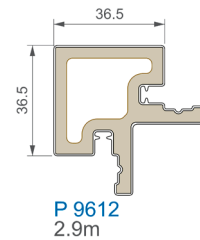

## Ventilation profile

Profilé de ventilation • Ventilatieprofiel  
Belüftungsprofil • Profil wentylacyjny

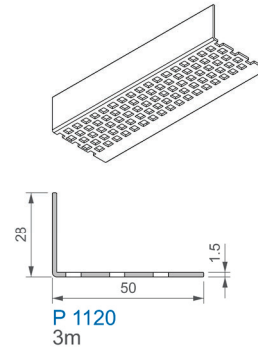

## Fixation

Fixation • Bevestiging • Befestigung  
Wkręt

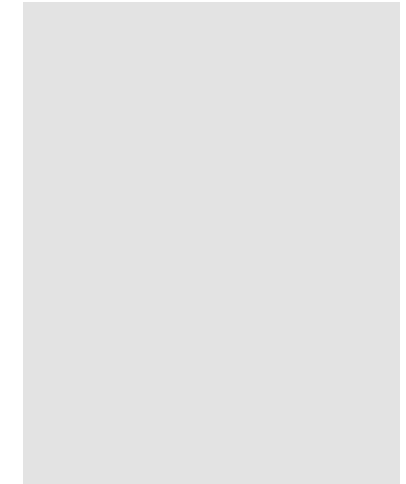

## Support profile

Profilé de support • Steunprofiel  
Trägerprofil • Profil nośny

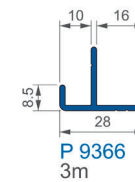

# PRECAUTIONS

PRÉCAUTIONS • VOORZORGSMAATREGELEN  
VORSICHTSMASSNAHMEN • ŚRODKI OSTROŻNOŚCI

**EN** • Cladding profiles should not be considered as a structural support! Under no circumstances should this product be used as a column, support post, beam, joist stringer, or any other component serving a primary structural load-bearing function.

**FR** • Les profilés de bardage ne doivent pas être considérés comme un support structurel ! En aucun cas, ce produit ne doit être utilisé comme colonne, poteau de support, poutre, longeron ou tout autre composant servant une fonction structurelle primaire.

**NL** • Bekledingsprofielen mogen niet worden beschouwd als een structurele ondersteuning! Dit product mag in geen geval worden gebruikt als kolom, steunpaal, balk of enig ander onderdeel dat een primaire structurele dragende functie vervult.

**DE** • Verkleidungsprofile dürfen nicht als tragende Bauelemente betrachtet werden! Unter keinen Umständen darf dieses Produkt als Säule, Stützbalken, Träger oder als sonstiges Bauteil mit primärer statischer Tragfunktion verwendet werden.

**PL** • Profile elewacyjne nie są konstrukcją nośną! Produkt ten nie może być stosowany jako kolumna, słupek wsporczy, belka, kratownica lub inne elementy, które przenoszą obciążenia konstrukcyjne.

# GENERAL PRINCIPLES

PRINCIPES GÉNÉRAUX • ALGEMENE UITGANGSPUNTEN  
ALLGEMEINE GRUNDSÄTZE • ZASADY OGÓLNE

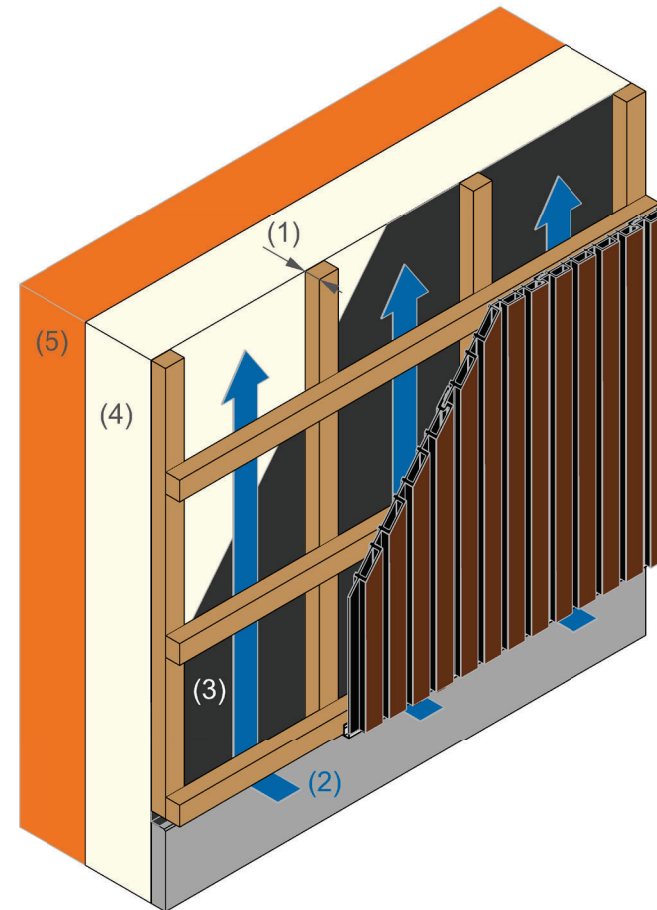

### (1) Air cavity – Cavité d'air – Luchtspouw – Luftschicht Szczelina wentylacyjna

- EN** ▪ Minimum 30mm
- FR** ▪ Minimum 30mm
- NL** ▪ Minimaal 30mm
- DE** ▪ Mindestens 30 mm
- PL** ▪ Minimum 30 mm szerokości

### (2) Ventilation – Ventilation – Ventilatie – Belüftung – Wentylacja

- EN** ▪ Minimum ventilation flow rate at bottom and top: 100cm<sup>2</sup>/m
- FR** ▪ Débit de ventilation minimum en bas et en haut : 100cm<sup>2</sup>/m
- NL** ▪ Minimaal ventilatiedebiet onder- en bovenaan: 100cm<sup>2</sup>/m
- DE** ▪ Mindestluftdurchlass oben und unten: 100 cm<sup>2</sup>/m
- PL** ▪ Minimalny stopień wentylacji fasady góra-dół: 100 cm<sup>2</sup>/m

### (3) Moisture barrier – Ecran pare-vapeur – Vochtscherm Feuchtigkeitssperre – Izolacja przeciwwilgociowa

**EN** ▪ The insulation to be applied (4), the type of load-bearing wall (5) or other reasons may require the use of a moisture barrier. The moisture barrier must be installed behind the battens so that ventilation of the cladding and the air cavity is preserved.

**FR** ▪ L'isolation à appliquer (4), le type de mur porteur (5) ou d'autres raisons peuvent nécessiter l'utilisation d'un pare-vapeur. Le pare-vapeur doit être installé derrière les lattes de manière à préserver la ventilation du bardage et de la cavité d'air.

**NL** ▪ De toe te passen isolatie (4), het type dragende muur (5) of andere redenen kunnen het gebruik van een vochtscherm noodzakelijk maken. Het vochtscherm moet worden aangebracht achter het lattenwerk zodat ventilatie van de gevelbekleding en de luchtspouw gevrijwaard blijft.

**DE** ▪ Falls bauphysikalisch erforderlich (z. B. aufgrund von Dämmstoffen (4) oder Wandaufbau), ist eine geeignete Feuchtigkeitssperre vorzusehen. Diese muss hinter der Unterkonstruktion (Lattung) installiert werden, um die Luftzirkulation zwischen Verkleidung und tragender Wand (5) dauerhaft sicherzustellen.

**PL** ▪ Użyta izolacja termiczna (4), rodzaj ściany budynku (5) lub inne powody mogą wpłynąć na konieczność zastosowania izolacji przeciwwilgociowej. Folię paroszczelną należy montować pod rusztem podkonstrukcji, aby zapewnić właściwą wentylację elewacji i szerokość szczeliny wentylacyjnej.

## INSTALLING THE SUBSTRUCTURE

INSTALLATION DE LA SOUS-STRUCTURE ▪ INSTALLEREN VAN DE  
ONDERSTRUCTUUR ▪ VERLEGEN DER UNTERKONSTRUKTION  
MONTAŻ PODKONSTRUKCJI

- EN** ▪ Use wood according to EN 350 - 1 and EN 350 - 2 and preserved against moisture and parasites according to EN 335.
- FR** ▪ Utiliser du bois conforme aux normes EN 350 - 1 et EN 350 - 2 et protégé contre l'humidité et les parasites conformément à la norme EN 335.
- NL** ▪ Gebruik hout volgens EN 350 - 1 en EN 350 - 2 en verduurzaamd tegen vocht en parasieten volgens EN 335.
- DE** ▪ Verwenden Sie Holz, das den Normen EN 350 - 1 und EN 350 - 2 entspricht und gegen Feuchtigkeit und Schädlinge gemäß EN 335 geschützt ist.
- PL** ▪ Użyj drewna, które spełnia normy EN 350 - 1 i EN 350 - 2 oraz jest chronione przed wilgocią i szkodnikami zgodnie z EN 335.

### Construction / Centre-to-centre distance



### Dimensions of the framework

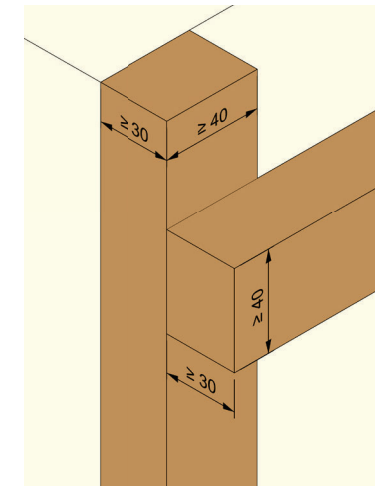

# INSTALLING THE CLADDING PROFILES

INSTALLATION DES PROFILÉS DE REVÊTEMENTS ▪ INSTALLEREN VAN DE BEKLEDINGSPROFIELEN ▪ VERLEGEN DER VERKLEIDUNGSPROFILE  
MONTAŻ PROFILI ELEWACYJNYCH

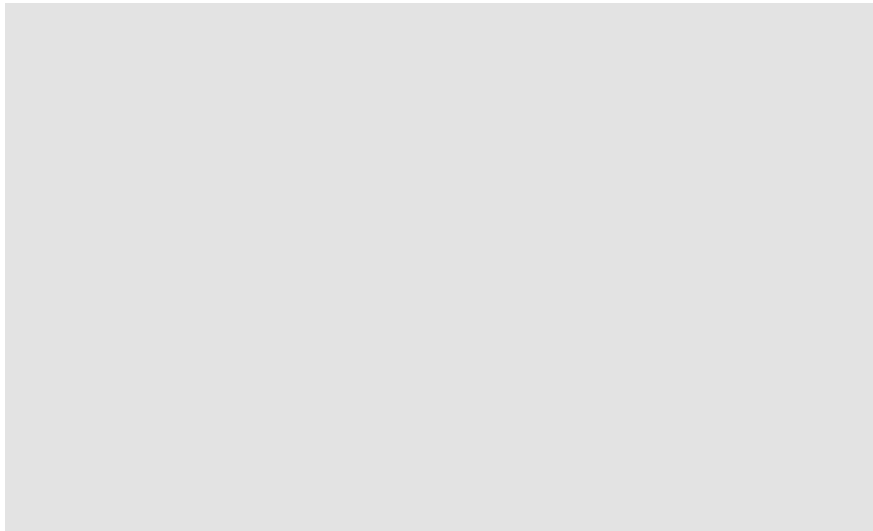

- EN** ▪ For the most natural color effect, it is advisable to mix the cladding profiles before installation. Do not integrate or mix different supplied lengths for the same facade.
- FR** ▪ Pour un effet de couleur le plus naturel possible, il est conseillé de mélanger les profilés de revêtements avant l'installation. Ne pas intégrer ou mélanger différentes longueurs fournies pour la même façade.
- NL** ▪ De bekledingsprofielen dienen voor de plaatsing gemengd te worden om het meest natuurlijke effect te bekomen. Verschillende leverlengtes van de bekledingsprofielen mogen niet in dezelfde gevel toegepast worden.
- DE** ▪ Für den natürlichsten Farbeffekt ist es ratsam, die Verkleidungsprofile vor der Verlegung zu mischen. Verwenden Sie auf derselben Fassade keine unterschiedlichen Lieferlängen.
- PL** ▪ Naturalnym efektem procesów produkcyjnych mogą być nieznaczne różnice kolorystyczne profili. Aby uzyskać naturalny efekt, zaleca się wymieszanie profili przed montażem.

- EN** ▪ Cut cladding profiles to size. For a perfect result, it is advisable to cut approximately 10 mm off both ends of the profiles.
- FR** ▪ Pour un résultat parfait, il est conseillé de couper environ 10 mm des deux extrémités des profilés de revêtement.
- NL** ▪ Voor een perfect resultaat raden wij aan om beide uiteinden van een bekledingsprofiel ±10 mm af te zagen.
- DE** ▪ Für ein perfektes Ergebnis empfiehlt es sich, etwa 10 mm an beiden Enden der Profile abzuschneiden.
- PL** ▪ Aby uzyskać doskonały efekt, zaleca się odcięcie ±10 mm z obu końców desek.

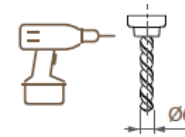

- EN** ▪ Pre-drill the cladding profiles.
- FR** ▪ Préforer les profilés de revêtement.
- NL** ▪ Boor de bekledingsprofielen voor.
- DE** ▪ Bohren Sie die Verkleidungsprofile vor.
- PL** ▪ Wstępnie nawierć profile okładzinowe.

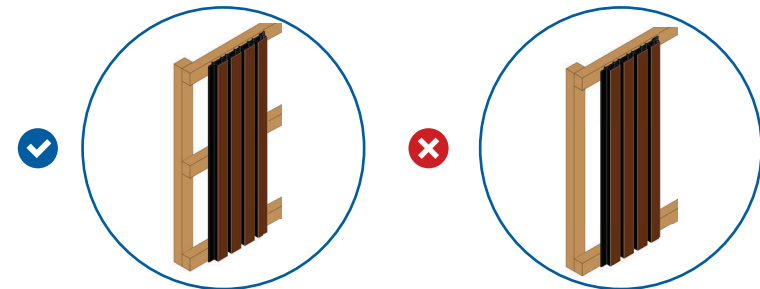

- EN** ▪ Every board must be supported by at least 3 support beams.
- FR** ▪ Chaque planche doit être supportée par au moins 3 lambourdes.
- NL** ▪ Elke plank moet minstens door 3 onderliggers ondersteund worden.
- DE** ▪ Jede Diele muss von mindestens 3 Unterkonstruktions-Profilen getragen werden.
- PL** ▪ Każdy profil musi być podparty minimum 3 łatami podkonstrukcji.

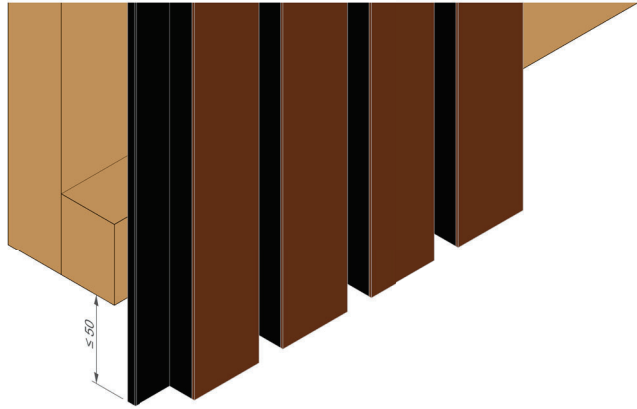

- EN** ▪ Avoid overhanging cladding profiles. 50 mm is the maximum.
- FR** ▪ Evitez un porte-à-faux des profils de revêtement. 50mm est le maximum.
- NL** ▪ Vermijd vrije overkraging van de bekledingsprofielen. 50mm is het maximum.
- DE** ▪ Vermeiden Sie einen Überstand der Verkleidungsprofile. 50 mm ist das Maximum.
- PL** ▪ Należy unikać wystających profili okładzinowych. Maksymalna długość wynosi 50 mm.

# INSTALLATION DETAILS

DÉTAILS D'INSTALLATION ▪ INSTALLATIEDETAILS  
 INSTALLATIONSDETAILS ▪ SZCZEGÓŁY INSTALACJI

## Finishing at the bottom

Finition en bas ▪ Afwerking onderaan ▪ Abschluss unten ▪ Zakończenie na dole

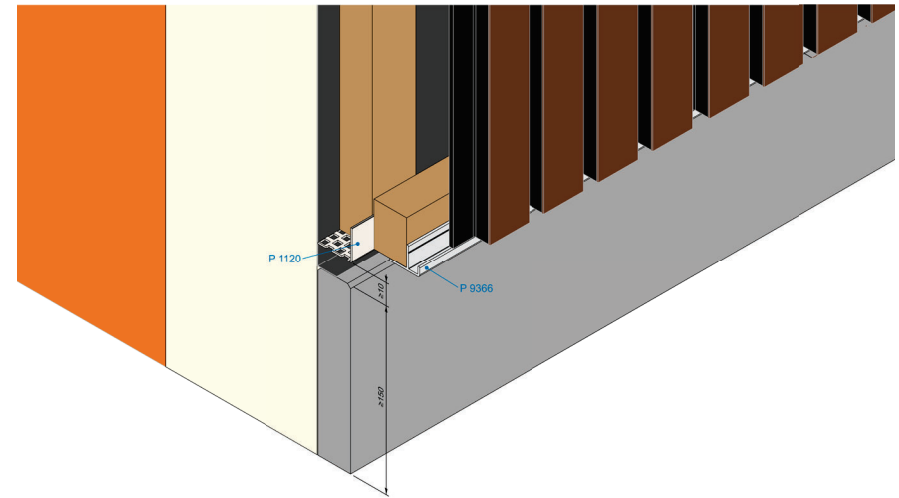

# INSTALLATION DETAILS

DÉTAILS D'INSTALLATION • INSTALLATIEDETAILS  
INSTALLATIONSDETAILS • SZCZEGÓŁY INSTALACJI

## Finishing at the top

Finition en haut • Afwerking bovenaan • Abschluss oben • Zakończenie na górze

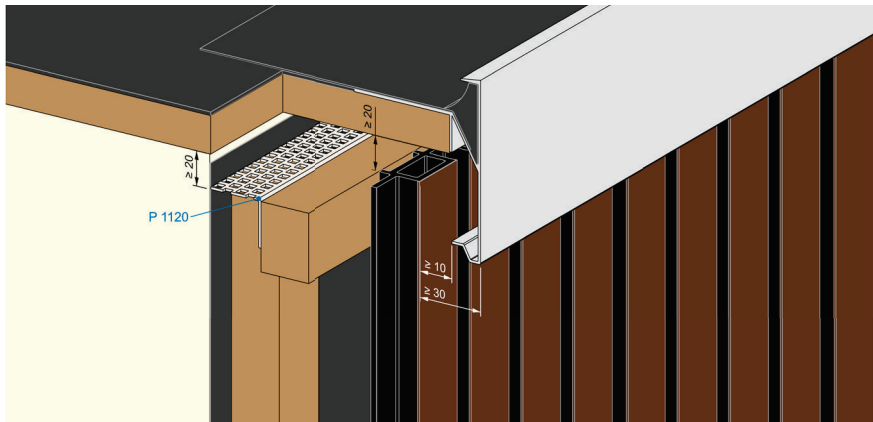

## Outer corner

Coin extérieur • Buitenhoek • Aussenecke • Narożnik zewnętrzny

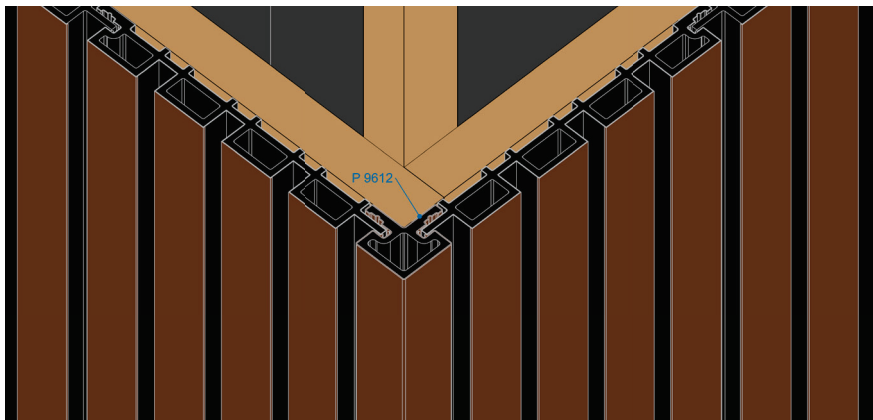

## Inner corner

Coin intérieur • Binnenhoek • Innenecke • Kąt zewnętrzny

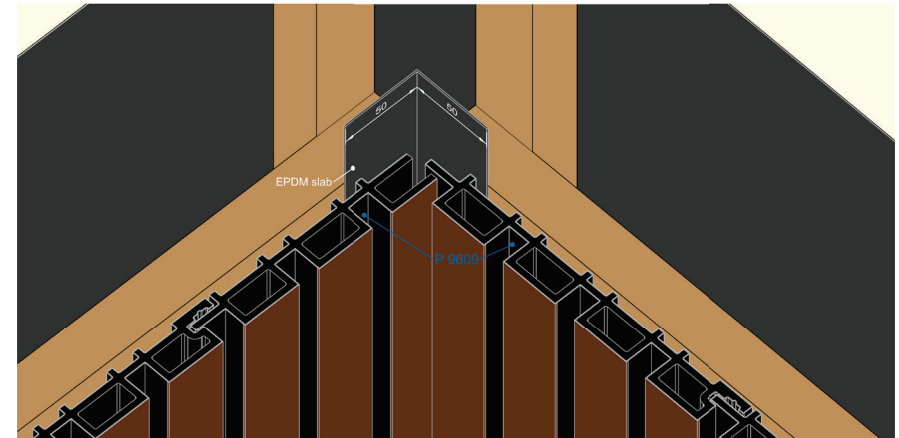

- EN** • Provide an EPDM slab from top to bottom. Ensure there is a gap (3 to 5 mm) between the two cladding profiles in the corner. Use screws with coloured heads P 9609 to secure the cladding profiles.
- FR** • Prévoyez une bande d'EPDM de haut en bas. Laissez un jeu (3 à 5 mm) entre les deux profilés de revêtement dans l'angle. Utilisez des vis à tête laquée P 9609 pour fixer les profilés de revêtement.
- NL** • Voorzie van boven tot onder een EPDM-slab. Zorg voor een speling (3 tot 5mm) tussen de 2 bekledingsprofielen in de hoek. Gebruik schroeven met gemoffelde kop P 9609 voor de bevestiging van de bekledingsprofielen.
- DE** • Verlegen Sie eine EPDM-Platte von oben bis unten. Achten Sie darauf, dass zwischen den beiden Verkleidungsprofilen in der Ecke ein Abstand (3 bis 5 mm) bleibt. Verwenden Sie Schrauben mit farbigen Köpfen P 9609, um die Verkleidungsprofile zu befestigen.
- PL** • Ułóż płytę EPDM od góry do dołu. Upewnij się, że między dwoma profilami okładzinowymi w rogu pozostaje odstęp (od 3 do 5 mm). Do zamocowania profili okładzinowych użyj śrub z kolorowymi łbami P 9609.

# INSTALLATION DETAILS

DÉTAILS D'INSTALLATION • INSTALLATIEDETAILS  
INSTALLATIONSDETAILS • SZCZEGÓŁY INSTALACJI

## Butt joint

Joint bout à bout • Kopse verbinding • Stossverbindung • Połączenie czołowe

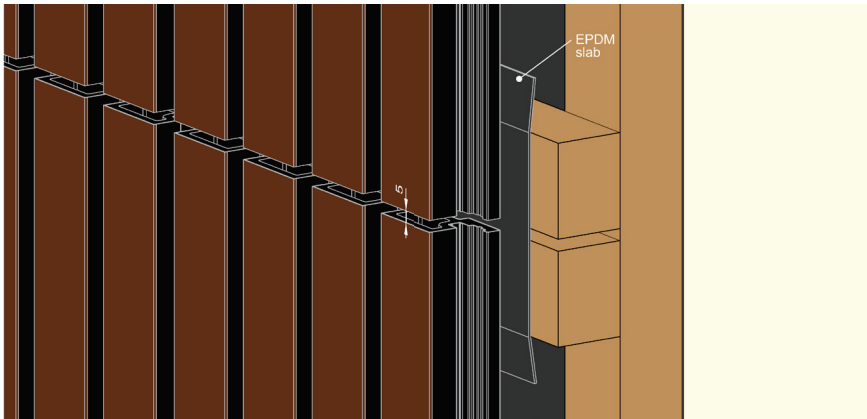

### Solution 1

- EN** • Total height of the cladding limited to 6m!
- FR** • Hauteur totale du revêtement de façade limitée à 6 m !
- NL** • Totale hoogte van de gevelbekleding beperkt tot 6m!
- DE** • Gesamthöhe der Verkleidung auf 6 m begrenzt!
- PL** • Całkowita wysokość okładziny ograniczona do 6 m!

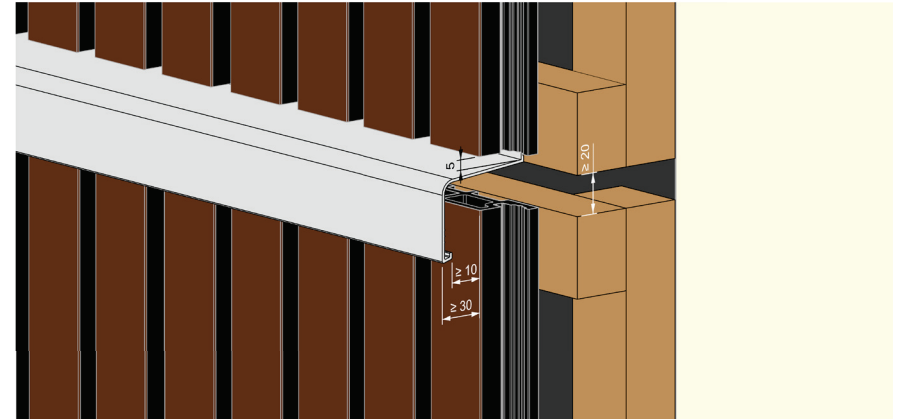

### Solution 2

- EN** • If total height of the cladding exceeds 6m, a new ventilation gap should be foreseen using an aluminium drip rail / sill
- FR** • Si la hauteur totale du revêtement de façade est supérieure à 6 m, un nouvel espace de ventilation doit être prévu à l'aide d'un larmier / appui en aluminium.
- NL** • Als de totale hoogte van de bekleding groter is dan 6 m, moet een nieuwe ventilatieopening worden voorzien met behulp van een aluminium druiprand/dorpel.
- DE** • Wenn die Gesamthöhe der Verkleidung mehr als 6 m beträgt, sollte ein neuer Lüftungsspalt unter Verwendung einer Aluminium-Tropfschiene/Fensterbank vorgesehen werden.
- PL** • Jeśli całkowita wysokość okładziny przekracza 6 m, należy przewidzieć nową szczelinę wentylacyjną z wykorzystaniem aluminiowej rynny ociekowej/parapetu.

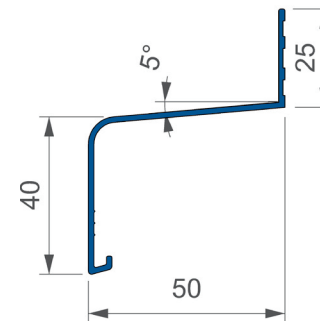

# INSTALLATION DETAILS

DÉTAILS D'INSTALLATION • INSTALLATIEDETAILS  
 INSTALLATIONSDETAILS • SZCZEGÓŁY INSTALACJI

## Window Finishing

Finition de la fenêtre • Raamafwerking • Fensterverkleidung • Osłona okienna

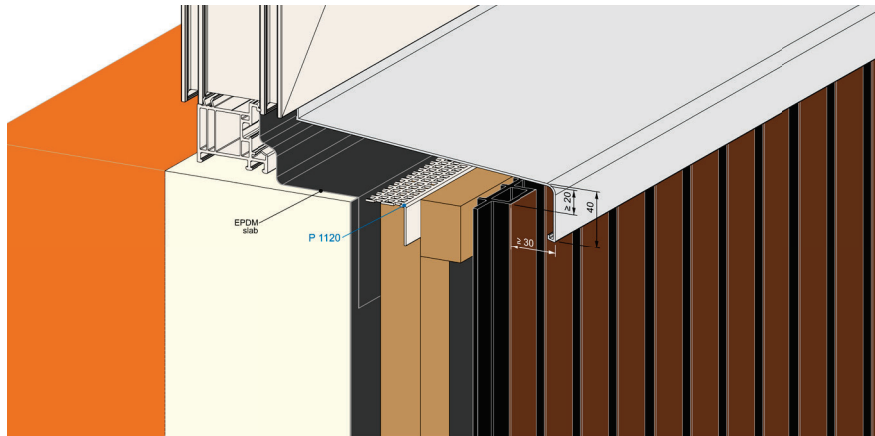

EN • XXXX  
 FR • XXXX  
 NL • XXXX  
 DE • XXXX  
 PL • XXXX

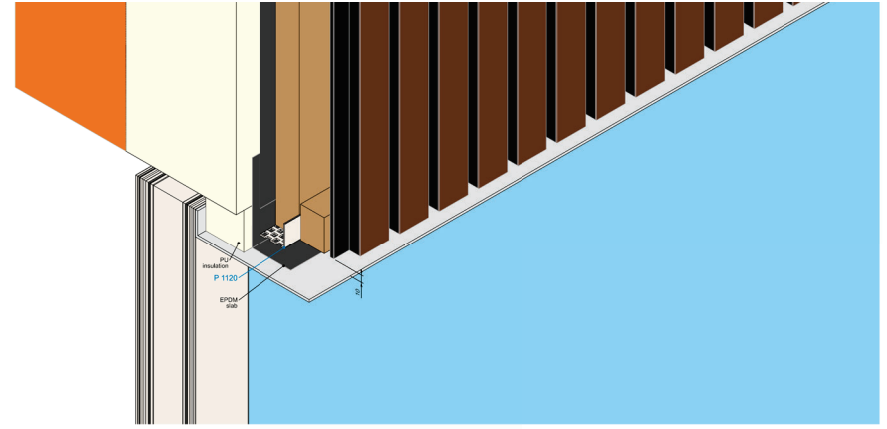

EN • XXXX  
 FR • XXXX  
 NL • XXXX  
 DE • XXXX  
 PL • XXXX

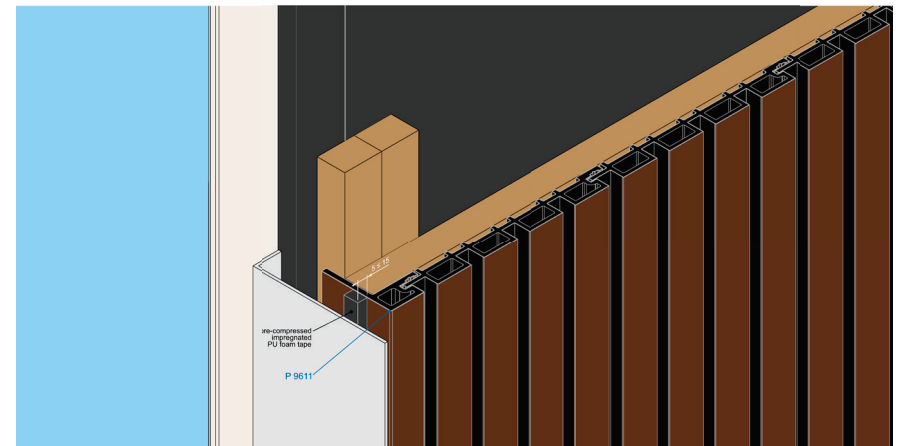

EN • XXXX  
 FR • XXXX  
 NL • XXXX  
 DE • XXXX  
 PL • XXXX

# MAINTENANCE

ENTRETIEN • ONDERHOUD • PFLEGE • PIELĘGNACJA

EN

## General maintenance

The cladding consists of a WPC core with a PE top layer all around. The PE is not affected by environmental influences under normal circumstances, however some maintenance must be considered to keep the cladding clean. The cladding can be easily cleaned with water and a non-abrasive cleaner (not containing, among other things, ammonia or chlorine-containing products such as bleach). The use of a household pressure washer (max. 100bar) is allowed. Keep a distance of at least 30cm. The use of a steam cleaner is not allowed. It leaves white marks that are difficult to remove. Also the use of abrasives, aggressive substances and ketone or aromatic solvents (such as cleaning essence, acetone, turpentine, petroleum, white spirit, etc.) is absolutely prohibited.

## Some particular points of attention

- Never dry clean profiles, to avoid scratching the PE surface.
- Never paint PE profiles.

## Stains – Instructions for removal

- Deep scratches: can be filled with hard wax bars.
- Glue residue: Novatio XPR-90 Wax & Glue Remover, ZEP Soy Response, ether or equivalent product.
- Cement, concrete, mortar, lime, rust stain, ...: descaling agent (rinse well with clean water).
- Pencil lines:
  - Remove with an eraser, then possibly imbibe with water and a non-aggressive household cleaner.
  - Innotec Multi Clean in combination with Nanosponge or equivalent products.
- Fly droppings: Innotec EasyClean or equivalent product

# MAINTENANCE

ENTRETIEN • ONDERHOUD • PFLEGE • PIELĘGNACJA

FR

## Entretien général

Le bardage se compose d'un noyau de WPC avec une couche supérieure en PE tout autour. Le PE n'est pas affecté par les influences environnementales dans des circonstances normales, cependant un certain entretien doit être pris en compte pour garder le bardage propre. Le bardage peut être facilement nettoyé avec de l'eau et un nettoyant non abrasif (ne contenant pas, entre autres, d'ammoniac ni de produits contenant du chlore comme l'eau de Javel). L'utilisation d'un nettoyeur haute pression domestique (max. 100bar) est autorisée. Gardez une distance d'au moins 30cm. L'utilisation d'un nettoyeur à vapeur n'est pas autorisée. Celui-ci laisse des traces blanches difficiles à éliminer. Aussi l'usage d'abrasifs, de substances agressives et de solvants cétoniques ou aromatiques (comme l'essence de nettoyage, l'acétone, l'essence de térébenthine, le pétrole, le white spirit, etc.) est absolument proscrit.

## Quelques points d'attention particuliers

- Ne jamais nettoyer les profilés à sec, pour éviter de rayer la surface en PE.
- Ne jamais peindre les profilés en PE.

## Taches – Mode d'emploi

- Rayures profondes : peuvent être comblées avec des barres de cire dure.
- Restes de colle : Novatio XPR-90 Wax & Glue Remover, ZEP Soy Response, éther ou produit équivalent.
- Ciment, béton, mortier, chaux, tache de rouille, ... : détartrant (bien rincer ensuite à l'eau claire).
- Lignes de crayon :
  - Enlever avec une gomme, ensuite éventuellement imbiber avec de l'eau et un nettoyant domestique non-agressif.
  - Innotec Multi Clean en combinaison avec Nanosponge ou produits équivalents.
- Excréments de mouches : Innotec EasyClean ou produit équivalent.

# MAINTENANCE

ENTRETIEN • ONDERHOUD • PFLEGE • PIELĘGNACJA

NL

## Normaal onderhoud

De gevelbekleding bestaat uit een kern van WPC met rondom een PE-toplaag. PE wordt onder normale omstandigheden niet door milieu-invloeden aangetast, toch moet rekening gehouden worden met enig onderhoud voor het schoonhouden van de gevelbekleding. De gevelbekleding kan makkelijk worden gereinigd met water en een niet-schurend reinigingsmiddel (niet op basis van o.a. ammoniak en chloorhoudende producten zoals bleekwater). Het gebruik van een huishoudelijke hogedrukreiniger (max. 100bar) is toegestaan. Houd een afstand aan van minimaal 30cm. Het gebruik van een stoomreiniger is niet toegestaan. Het gebruik van een stoomreiniger laat witte vlekken na die moeilijk te verwijderen zijn. Ook niet toegestaan is het gebruik van schuurmiddelen, agressieve stoffen en ketonsolventen of aromatische oplosmiddelen zoals wasbenzine, aceton, terpentijn, petroleum, white spirit en dergelijke.

## Enkele aandachtspunten

- Nooit de profielen droog reinigen om krassen of schrammen op het PE oppervlak te voorkomen.
- Nooit overgaan tot het verven van de gevelbekleding.

## Vlekkenwijzer

- Diepe krassen: Kunnen opgevuld worden met hardwas.
- Lijmresten: Novatio XPR-90 Wax & Glue Remover, ZEP Soy Response, Innotec Seal and Bond Remover, ether of een gelijkwaardig product.
- Cement, beton, mortel, kalk, roestvlekken, ... : kalkverwijderaar (nadien goed naspoelen met zuiver water).
- Potloodstrepen:
  - verwijderen met gom, nadien eventueel met water en een niet schurend huishoudelijk reinigingsmiddel
  - Innotec Multi Clean in combinatie met Nanosponge of gelijkwaardige producten.
- Uitwerpselen vliegen: Innotec EasyClean of een gelijkwaardig product.

# MAINTENANCE

ENTRETIEN • ONDERHOUD • PFLEGE • PIELĘGNACJA

DE

## Allgemeine Pflege

Die Verkleidung besteht aus einem WPC-Kern mit einer umlaufenden PE-Oberfläche. Unter normalen Bedingungen ist PE gegenüber Umwelteinflüssen unempfindlich, dennoch sollte eine gewisse Pflege erfolgen, um die Verkleidung sauber zu halten. Die Verkleidung kann problemlos mit Wasser und einem nicht scheuernden Reinigungsmittel (ohne Ammoniak oder chlorhaltige Produkte wie Bleichmittel) gereinigt werden. Der Einsatz eines handelsüblichen Hochdruckreinigers (max. 100 bar) ist erlaubt. Dabei einen Abstand von mindestens 30 cm einhalten. Die Verwendung eines Dampfreinigers ist nicht erlaubt, da er weiße Flecken hinterlässt, die schwer zu entfernen sind. Auch der Gebrauch von Scheuermitteln, aggressiven Stoffen sowie Ketonen oder aromatischen Lösungsmitteln (z. B. Reinigungssensenz, Aceton, Terpentinj, Petroleum, Spiritus usw.) ist strikt verboten.

## Besondere Hinweise

- Profile niemals trocken reinigen, um Kratzer auf der PE-Oberfläche zu vermeiden.
- PE-Profile dürfen nicht gestrichen werden.

## Flecken – Hinweise zur Entfernung

- Tiefe Kratzer: können mit Hartwachs-Stangen ausgefüllt werden.
- Klebereste: Novatio XPR-90 Wax & Glue Remover, ZEP Soy Response, Ether oder gleichwertiges Produkt.
- Zement, Beton, Mörtel, Kalk, Rostflecken, ...: Entkalker (anschließend gründlich mit klarem Wasser nachspülen).
- Bleistiftlinien:
  - Mit Radiergummi entfernen, ggf. danach mit Wasser und mildem Haushaltsreiniger behandeln.
  - Innotec Multi Clean in Kombination mit Nanosponge oder gleichwertigen Produkten.
- Fiegenkot: Innotec EasyClean oder gleichwertiges Produkt.

# MAINTENANCE

ENTRETIEN • ONDERHOUD • PFLEGE • PIELĘGNACJA

PL

## Zasady ogólne

Profile składają się z rdzenia WPC i z powłoki PE. W normalnych okolicznościach użycia profile te nie ulegają negatywnemu wpływowi warunków atmosferycznych, należy jednak wziąć pod uwagę konieczność podjęcia pewnych zabiegów pielęgnacyjnych, aby utrzymać fasadę w czystości. Profile można łatwo czyścić wodą i nieściernym środkiem czyszczącym (który nie zawiera amoniaku ani produktów zawierających chlor, takich jak wybielacz). Dozwolone jest stosowanie domowej myjki wysokociśnieniowej (maks. ciśnienie 100 barów), tylko należy zachować co najmniej 30 cm odległości dyszy myjki od profili. Używanie myjki parowej jest niedozwolone, ponieważ może pozostawić trudne do usunięcia smugi czy wypłowienia. Surowo zabronione jest również stosowanie materiałów ściernych, substancji agresywnych oraz rozpuszczalników ketonowych lub aromatycznych (takich jak benzyna ekstrakcyjna, aceton, terpentyna, nafta, benzyna lakowa itp.).

## Kilka punktów szczególnej uwagi

- Nie czyść profili na sucho ostrymi gąbkami, szczotkami itp., aby uniknąć zarysowań na powierzchni PE.
- Profile PE nie wolno malować, lakierować.

## Plamy - instrukcja postępowania

- Głębokie zadrapania: można wypełnić twardym woskiem do uzupełniania ubytków.
- Pozostałość kleju: Novatio XPR-90 Wosk i środek do usuwania kleju, ZEP Soy Response lub produkt równoważny.
- Cement, beton, zaprawa, wapno, rdza ...: użyj preparatu Deskaler (następnie dokładnie spłucz czystą wodą).
- Ślady ołówka:
  - Usuń gumką, a następnie czyść na mokro z dodatkiem nieagresywnego domowego środka czyszczącego.
  - Innotec Multi Clean w połączeniu z nano gąbką lub równoważne produkty.
- ptasie odchody itp. zabrudzenia: Innotec EasyClean lub odpowiednik.

# DISCLAIMER

AVERTISSEMENT • DISCLAIMER • HAFTUNGSAUSSCHLUSS  
ZASTRZEŻENIA

**EN** • Deceuninck has drawn up this brochure with the utmost care. The information in this brochure may nevertheless be outdated, incomplete and/or incorrect. No rights, claims, commitments or guarantees may be derived from the information displayed. Deceuninck, ThermoFibra, Forthex and Twinson are registered trademarks of Deceuninck or one of its subsidiaries. The text, photos, logos, images and brands contained in this document are the exclusive property of Deceuninck and are protected by intellectual property rights. Nothing from this publication may be reproduced either in whole or in part in any manner without prior written permission. The terms and conditions of sale apply and are available upon request.

The available profiles and accessories may vary depending on your location. To find out which profiles and accessories are available in your area, see [www.deceuninck.com](http://www.deceuninck.com) or contact a local dealer.

**Please consult the up to date installation manual on our website [www.deceuninck.com](http://www.deceuninck.com).**

All dimensions in mm unless otherwise specified.

**FR** • Deceuninck a élaboré cette brochure avec le plus grand soin. Cependant, il se peut que malgré notre vigilance, certaines données soient obsolètes, incomplètes et/ou incorrectes. Aucun(e) droit, revendication, engagement ou garantie ne découle des informations figurant dans la brochure. Deceuninck, ThermoFibra, Forthex et Twinson sont des marques déposées de Deceuninck ou de l'une de ses filiales. Les textes, photos, logos, illustrations et marques repris dans cette brochure sont protégés par des droits de propriété intellectuelle. Ces données sont la propriété exclusive de Deceuninck. Il est interdit de reproduire tout ou partie de cette publication de quelque façon que ce soit sans l'autorisation préalable de Deceuninck. Les conditions de vente s'appliquent et sont disponibles sur demande.

Les profils et les accessoires disponibles peuvent varier en fonction de votre région. Pour connaître les profils et les accessoires disponibles en charge dans votre région, consultez [www.deceuninck.com](http://www.deceuninck.com) ou un distributeur local.

**Consultez les instructions d'installation les plus récentes sur le site [www.deceuninck.com](http://www.deceuninck.com)**

Toutes les dimensions sont en mm, sauf indication contraire.

**NL** ▪ Deceuninck stelt deze brochure met de grootst mogelijke zorgvuldigheid samen. Desondanks is het mogelijk dat de in deze brochure opgenomen gegevens niet actueel, onvolledig en/of onjuist zijn. Aan de weergegeven informatie kunnen geen rechten, aanspraken, toezeggingen of garanties worden ontleend. Deceuninck, ThermoFibra, Forthex en Twinson zijn geregistreerde merken van Deceuninck of een van de dochterbedrijven. Op de opgenomen tekst, foto's, logo's, afbeeldingen en merken rusten intellectuele eigendomsrechten. Ze zijn exclusief eigendom van Deceuninck. Niets uit deze uitgave mag zonder voorafgaande toestemming geheel of gedeeltelijk en op enigerlei wijze worden gereproduceerd. De verkoopvoorwaarden zijn van toepassing en zijn beschikbaar op aanvraag.

De beschikbare profielen en toebehoren kunnen verschillen per regio. Om na te gaan welke profielen en toebehoren beschikbaar zijn in uw regio, raadpleeg [www.deceuninck.com](http://www.deceuninck.com) of een lokale verdeler.

**Raadpleeg de meest recente installatierichtlijnen op onze website [www.deceuninck.com](http://www.deceuninck.com)**

Alle afmetingen staan in mm, tenzij anders vermeld.

**DE** ▪ Deceuninck stellt diese Broschüre mit größtmöglicher Sorgfalt zusammen. Dennoch kann es vorkommen, dass die in dieser Broschüre enthaltenen Angaben nicht aktuell, unvollständig und/oder fehlerhaft sind. Aus den dargestellten Informationen können keine Rechte, Ansprüche, Zusagen oder Garantien abgeleitet werden. Deceuninck, ThermoFibra, Forthex und Twinson sind eingetragene Marken von Deceuninck oder einer seiner Tochtergesellschaften. Die in dieser Broschüre enthaltenen Texte, Fotos, Logos, Abbildungen und Marken unterliegen dem geistigen Eigentumsrecht und sind ausschließliches Eigentum von Deceuninck. Ohne vorherige schriftliche Zustimmung dürfen keine Teile dieser Veröffentlichung ganz oder teilweise in irgendeiner Form reproduziert werden. Es gelten die Verkaufsbedingungen, die auf Anfrage erhältlich sind.

Die verfügbaren Profile und Zubehörteile können je nach Region variieren. Um herauszufinden, welche Profile und Zubehörteile in Ihrer Region verfügbar sind, besuchen Sie bitte [www.deceuninck.com](http://www.deceuninck.com) oder wenden Sie sich an einen lokalen Händler.

**Bitte beachten Sie die aktuellsten Installationsrichtlinien auf unserer Website.**

Alle Maße sind in mm angegeben, sofern nicht anders vermerkt.

# DISCLAIMER

## AVERTISSEMENT ▪ DISCLAIMER ▪ HAFTUNGSAUSSCHLUSS ZASTRZEŻENIA

**PL** ▪ Broszura ta została przygotowana przez Deceuninck z najwyższą starannością. Niemniej jednak dane zawarte w tej broszurze mogą być nieaktualne, niekompletne i / lub niedokładne. Z przedstawionych informacji nie można wywieść żadnych praw, roszczeń, zobowiązań ani gwarancji. Teksty, fotografie, loga, zdjęcia i marki (w tym Deceuninck, Linktrusion i Twinson) są objęte prawami własności intelektualnej. Są wyłączną własnością Deceuninck. Żadne informacje zawarte w tej publikacji nie mogą być w całości lub w części powielane bez uprzedniej zgody.

Dostępne profile i akcesoria mogą się różnić w zależności od lokalizacji. Aby się dowiedzieć, które profile i akcesoria są dostępne w Twoim regionie, należy sprawdzić na [www.deceuninck.com](http://www.deceuninck.com) lub skontaktować się z dilerem. Wszystkie wymiary w mm, chyba że określono inaczej.

**Najnowsze wytyczne dotyczące montażu można znaleźć na naszej stronie internetowej [www.deceuninck.com](http://www.deceuninck.com)** | Wszystkie wymiary podane są w milimetrach, chyba że zaznaczono inaczej.

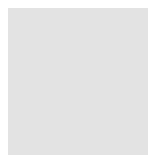

**Scan this QR code to get the most up-to-date version of the disclaimer or visit [www.deceuninck.com/product-disclaimer](http://www.deceuninck.com/product-disclaimer)**